

I1-106  
removable anchoring  
abnehmbare Verankerung

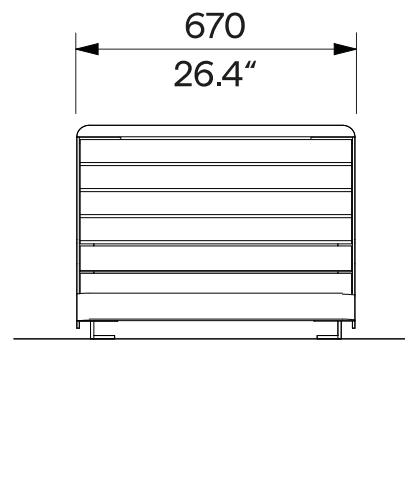
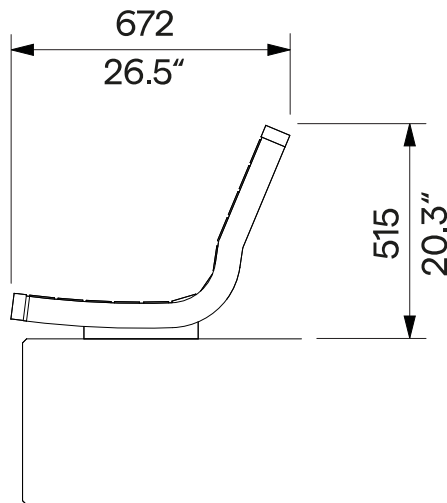

<b>Design</b>	Egoé studio		
<b>Character</b>	The supporting structure consists of a steel seat frame with backrest. The wooden seat slats are attached with stainless steel fasteners. The chair is designed for one person, load capacity is 150 kg [331 lbs].	<b>Charakter</b>	Die tragende Struktur besteht aus einem Stahlsitzrahmen mit Rückenlehne. Die Holzbelattung ist mit Befestigungselementen aus Edelstahl befestigt. Der Sessel ist für eine Person ausgelegt, die Tragfähigkeit beträgt 150 kg.
<b>Steel parts</b>	The frame consists of welded steel sheets and strips. The surface treatment consists of a corrosion-protective zinc coating and a powder coating. The colour in a fine matt texture can be selected according to „ <a href="#">Samplers RAL</a> “.	<b>Stahlteile</b>	Der Rahmen besteht aus geschweißten Stahlschnitten und Stahlleisten. Die Oberflächenbehandlung besteht aus einer Korrosionsschutzschicht aus Zink und einer Pulverbeschichtung. Die Farbe in feiner matter Struktur kann nach der „ <a href="#">Musterkatalog RAL</a> “ gewählt werden.
<b>Wooden parts</b>	The seat is made of solid wooden slats, optionally tropical or European; natural or treated with teak oil.	<b>Holzteile</b>	Die Holzbelattung ist aus Massivholz hergestellt, wahlweise tropisch oder europäisch; unbehandelt oder mit Teaköl behandelt.
<b>Anchoring</b>	Anchoring to the concrete wall using threaded rods according to the valid anchorage drawing. All elements of the street furniture must be properly anchored, otherwise there is a risk of the product falling over during careless use, for which the manufacturer is not responsible.	<b>Verankerung</b>	Verankerung an der Betonwand mit Gewindestangen gemäß der gültigen Verankerungszeichnung. Alle Elemente des Stadtmobiliars müssen ordnungsgemäß verankert werden, andernfalls besteht die Gefahr, dass das Produkt bei unvorsichtigem Gebrauch umstürzt, wofür der Hersteller nicht verantwortlich ist.
<b>Maintenance</b>	Use the usual non-invasive cleaning methods suitable for street furniture, see the manual „ <a href="#">Inspection and maintenance</a> “.	<b>Wartung</b>	Verwenden Sie die üblichen nicht-invasive Reinigungsmethoden für Stadtmobiliar geeigneten, siehe Handbuch „ <a href="#">Kontrolle und Wartung</a> “.
<b>Weight</b>	» with vacuum-thermalized wood 21 kg [46 lbs] » with Robinia 22 kg [49 lbs] » with tropical wood 26 kg [57 lbs]	<b>Gewicht</b>	» mit vakuum-thermalisiertem Holz 21 kg » mit Robinien 22 kg » mit tropischem Holz 26 kg

**Technical Sheet / technisches Arbeitsblatt**

The dimensions of the products are informative. We reserve the right to change the specifications without notice. For the most current version of this document please refer to our website.  
Die Abmessungen sind informativ. Wir behalten uns das Recht vor, die Spezifikationen ohne vorherige Ankündigung zu ändern. Die gültige Version dieses Dokuments finden Sie auf unserer Website.

# Wall-mounted Bench with Backrest

## Bank mit Rückenlehne an der Mauer

### 1.8 m / 2' 2.38"

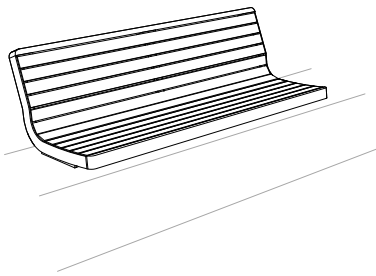

**I1-306**  
removable anchoring  
abnehmbare Verankerung

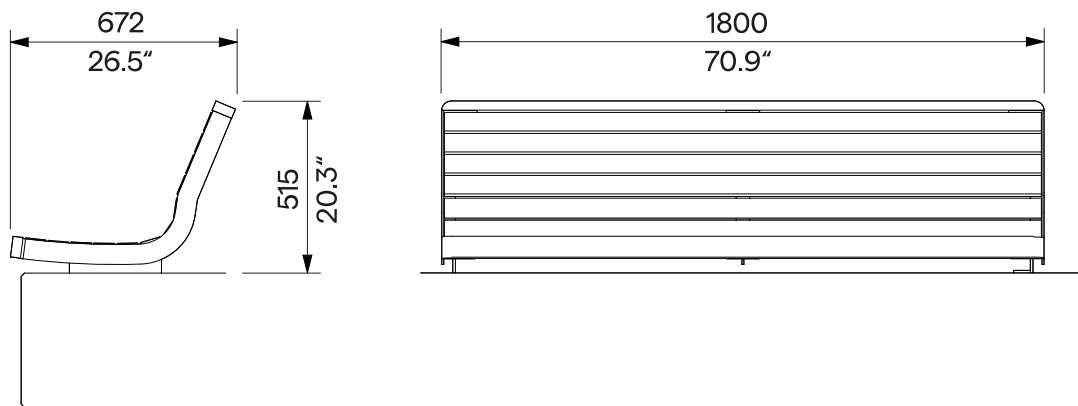

<b>Design</b>	Egoé studio	
<b>Character</b>	The supporting structure consists of a steel seat frame with backrest. The wooden seat slats are attached with stainless steel fasteners. The bench is designed for three persons, load capacity is 450 kg [993 lbs].	<b>Charakter</b> Die tragende Struktur besteht aus einem Stahlsitzrahmen mit Rückenlehne. Die Holzbelattung ist mit Befestigungselementen aus Edelstahl befestigt. Die Bank ist für drei Personen ausgelegt, die Tragfähigkeit beträgt 450 kg.
<b>Steel parts</b>	The frame consists of welded steel sheets and strips. The surface treatment consists of a corrosion-protective zinc coating and a powder coating. The colour in a fine matt texture can be selected according to „ <a href="#">Samplers RAL</a> “.	<b>Stahlteile</b> Der Rahmen besteht aus geschweißten Stahlschnitten und Stahlleisten. Die Oberflächenbehandlung besteht aus einer Korrosionsschutzschicht aus Zink und einer Pulverbeschichtung. Die Farbe in feiner matter Struktur kann nach der „ <a href="#">Musterkatalog RAL</a> “ gewählt werden.
<b>Wooden parts</b>	The seat is made of solid wooden slats, optionally tropical or European; natural or treated with teak oil.	<b>Holzteile</b> Die Holzbelattung ist aus Massivholz hergestellt, wahlweise tropisch oder europäisch; unbehandelt oder mit Teaköl behandelt.
<b>Anchoring</b>	Anchoring to the concrete wall using threaded rods according to the valid anchorage drawing. All elements of the street furniture must be properly anchored, otherwise there is a risk of the product falling over during careless use, for which the manufacturer is not responsible.	<b>Verankerung</b> Verankerung an der Betonwand mit Gewindestangen gemäß der gültigen Verankerungszeichnung. Alle Elemente des Stadtmobiliars müssen ordnungsgemäß verankert werden, andernfalls besteht die Gefahr, dass das Produkt bei unvorsichtigem Gebrauch umstürzt, wofür der Hersteller nicht verantwortlich ist.
<b>Maintenance</b>	Use the usual non-invasive cleaning methods suitable for street furniture, see the manual „ <a href="#">Inspection and maintenance</a> “.	<b>Wartung</b> Verwenden Sie die üblichen nicht-invasive Reinigungsmethoden für Stadtmobiliar geeigneten, siehe Handbuch „ <a href="#">Kontrolle und Wartung</a> “.
<b>Weight</b>	<ul style="list-style-type: none"> <li>» with vacuum-thermalized wood 38 kg [84 lbs]</li> <li>» with Robinia 41 kg [90 lbs]</li> <li>» with tropical wood 53 kg [117 lbs]</li> </ul>	<b>Gewicht</b> <ul style="list-style-type: none"> <li>» mit vakuum-thermalisiertem Holz 38 kg</li> <li>» mit Robinien 41 kg</li> <li>» mit tropischem Holz 53 kg</li> </ul>

**Technical Sheet / technisches Arbeitsblatt**

The dimensions of the products are informative. We reserve the right to change the specifications without notice. For the most current version of this document please refer to our website. Die Abmessungen sind informativ. Wir behalten uns das Recht vor, die Spezifikationen ohne vorherige Ankündigung zu ändern. Die gültige Version dieses Dokuments finden Sie auf unserer Website.

I-Collection  
**Wall-mounted Chair with Armrests**  
**Sessel mit Armlehnen an der Mauer**  
**0.7 m / 2' 2.38"**

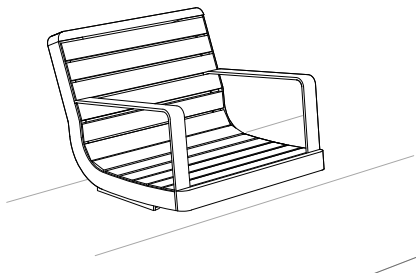

I1-156  
removable anchoring  
abnehmbare Verankerung

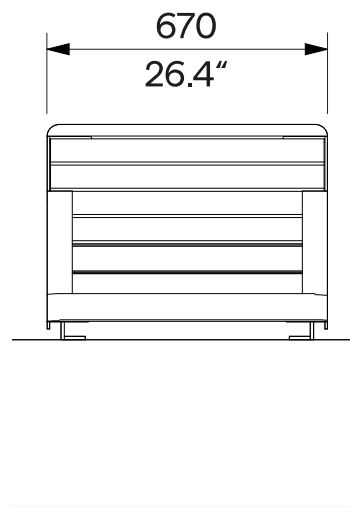
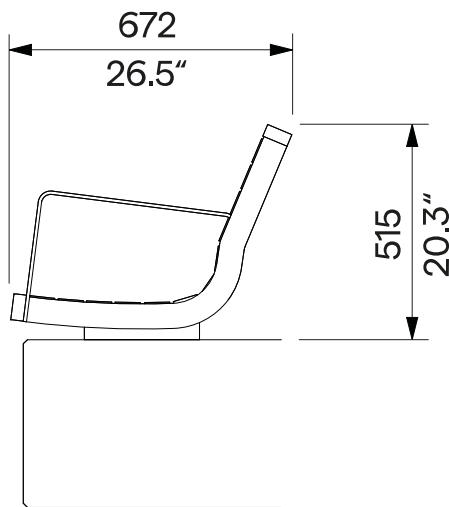

<b>Design</b>	Egoé studio		
<b>Character</b>	The steel sides (base with backrest and armrests) are connected to the wooden slats by stainless steel fasteners. The armchair is designed for one person, load capacity is 150 kg [331 lbs].	<b>Charakter</b>	Die Stahlseiten mit Rückenlehne und Armlehnen sind mit den Holzplatten durch Edelstahlverschlüsse verbunden. Der Sessel ist für eine Person ausgelegt, die Tragfähigkeit beträgt 150 kg.
<b>Steel parts</b>	The frame consists of welded steel sheets and strips. The surface treatment consists of a corrosion-protective zinc coating and a powder coating. The colour in a fine matt texture can be selected according to „ <a href="#">Samplers RAL</a> “.	<b>Stahlteile</b>	Der Rahmen besteht aus geschweißten Stahlschnitten und Stahlleisten. Die Oberflächenbehandlung besteht aus einer Korrosionsschutzschicht aus Zink und einer Pulverbeschichtung. Die Farbe in feiner matter Struktur kann nach der „ <a href="#">Musterkatalog RAL</a> “ gewählt werden.
<b>Wooden parts</b>	The seat is made of solid wooden slats, optionally tropical or European; natural or treated with teak oil.	<b>Holzteile</b>	Die Holzbelattung ist aus Massivholz hergestellt, wahlweise tropisch oder europäisch; unbehandelt oder mit Teaköl behandelt.
<b>Anchoring</b>	Anchoring to the concrete wall using threaded rods according to the valid anchorage drawing. All elements of the street furniture must be properly anchored, otherwise there is a risk of the product falling over during careless use, for which the manufacturer is not responsible.	<b>Verankerung</b>	Verankerung an der Betonwand mit Gewindestangen gemäß der gültigen Verankerungszeichnung. Alle Elemente des Stadtmobiliars müssen ordnungsgemäß verankert werden, andernfalls besteht die Gefahr, dass das Produkt bei unvorsichtigem Gebrauch umstürzt, wofür der Hersteller nicht verantwortlich ist.
<b>Maintenance</b>	Use the usual non-invasive cleaning methods suitable for street furniture, see the manual „ <a href="#">Inspection and maintenance</a> “.	<b>Wartung</b>	Verwenden Sie die üblichen nicht-invasive Reinigungsmethoden für Stadtmobiliar geeigneten, siehe Handbuch „ <a href="#">Kontrolle und Wartung</a> “.
<b>Weight</b>	» with vacuum-thermalized wood 26 kg [57 lbs] » with Robinia 28 kg [62 lbs] » with tropical wood 32 kg [71 lbs]	<b>Gewicht</b>	» mit vakuum-thermalisiertem Holz 26 kg » mit Robinien 28 kg » mit tropischem Holz 32 kg

**Technical Sheet / technisches Arbeitsblatt**

The dimensions of the products are informative. We reserve the right to change the specifications without notice. For the most current version of this document please refer to our website.  
Die Abmessungen sind informativ. Wir behalten uns das Recht vor, die Spezifikationen ohne vorherige Ankündigung zu ändern. Die gültige Version dieses Dokuments finden Sie auf unserer Website.

# Wall-mounted Bench with Armrests

## Bank mit Armlehnen an der Mauer

### 1.8 m / 2' 2.38"

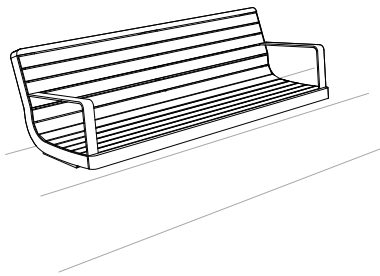

**I1-356**  
removable anchoring  
abnehmbare Verankerung

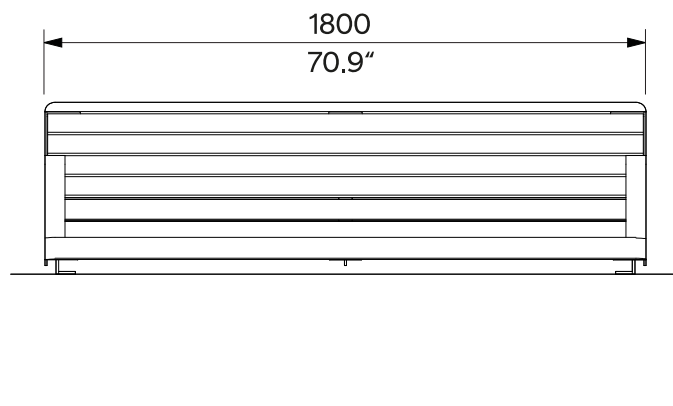
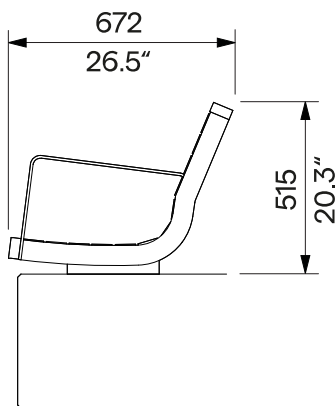

<b>Design</b>	Egoé studio		
<b>Character</b>	The steel sides (base with backrest and armrests) are connected to the wooden slats by stainless steel fasteners. The bench is designed for three persons, load capacity is 450 kg [993 lbs].	<b>Charakter</b>	Die tragende Struktur besteht aus einem Stahl Sitzrahmen mit Rückenlehne und Armlehnen. Die Holzbelattung ist mit Befestigungselementen aus Edelstahl befestigt. Die Bank ist für drei Personen ausgelegt, die Tragfähigkeit beträgt 450 kg.
<b>Steel parts</b>	The frame consists of welded steel sheets and strips. The surface treatment consists of a corrosion-protective zinc coating and a powder coating. The colour in a fine matt texture can be selected according to „ <a href="#">Samplers RAL</a> “.	<b>Stahlteile</b>	Der Rahmen besteht aus geschweißten Stahlschnitten und Stahlleisten. Die Oberflächenbehandlung besteht aus einer Korrosionsschutzschicht aus Zink und einer Pulverbeschichtung. Die Farbe in feiner matter Struktur kann nach der „ <a href="#">Musterkatalog RAL</a> “ gewählt werden.
<b>Wooden parts</b>	The seat is made of solid wooden slats, optionally tropical or European; natural or treated with teak oil.	<b>Holzteile</b>	Die Holzbelattung ist aus Massivholz hergestellt, wahlweise tropisch oder europäisch; unbehandelt oder mit Teaköl behandelt.
<b>Anchoring</b>	Anchoring to the concrete wall using threaded rods according to the valid anchorage drawing. All elements of the street furniture must be properly anchored, otherwise there is a risk of the product falling over during careless use, for which the manufacturer is not responsible.	<b>Verankerung</b>	Verankerung an der Betonwand mit Gewindestangen gemäß der gültigen Verankerungszeichnung. Alle Elemente des Stadtmobiliars müssen ordnungsgemäß verankert werden, andernfalls besteht die Gefahr, dass das Produkt bei unvorsichtigem Gebrauch umstürzt, wofür der Hersteller nicht verantwortlich ist.
<b>Maintenance</b>	Use the usual non-invasive cleaning methods suitable for street furniture, see the manual „ <a href="#">Inspection and maintenance</a> “.	<b>Wartung</b>	Verwenden Sie die üblichen nicht-invasive Reinigungsmethoden für Stadtmobiliar geeigneten, siehe Handbuch „ <a href="#">Kontrolle und Wartung</a> “.
<b>Weight</b>	» with vacuum-thermalized wood 44 kg [97 lbs] » with Robinia 47 kg [104 lbs] » with tropical wood 59 kg [130 lbs]	<b>Gewicht</b>	» mit vakuum-thermalisiertem Holz 44 kg » mit Robinien 47 kg » mit tropischem Holz 59 kg

**Technical Sheet / technisches Arbeitsblatt**

The dimensions of the products are informative. We reserve the right to change the specifications without notice. For the most current version of this document please refer to our website.  
Die Abmessungen sind informativ. Wir behalten uns das Recht vor, die Spezifikationen ohne vorherige Ankündigung zu ändern. Die gültige Version dieses Dokuments finden Sie auf unserer Website.

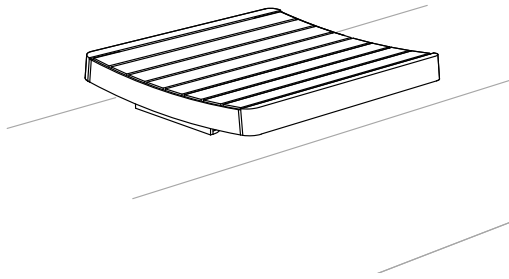

**I1-126**  
removable anchoring  
abnehmbare Verankerung

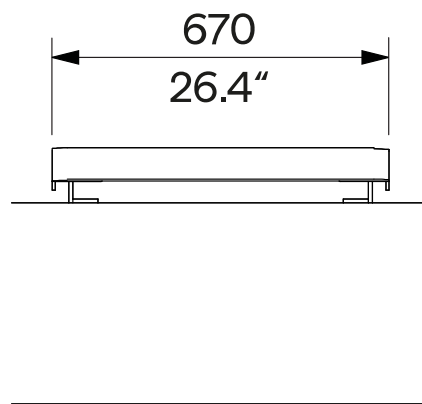
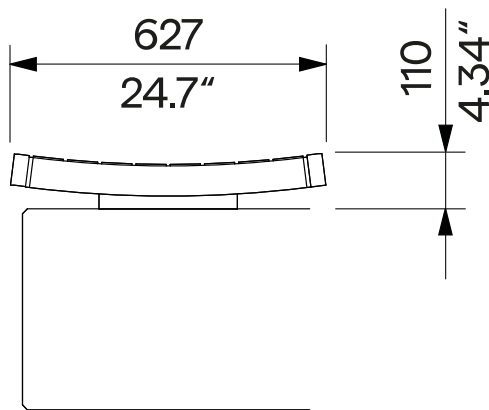

<b>Design</b>	Egoé studio		
<b>Character</b>	The supporting structure consists of a steel seat frame. The wooden seat slats are attached with stainless steel fasteners. The seat is designed for one person, load capacity is 150 kg [331 lbs].	<b>Charakter</b>	Die tragende Struktur besteht aus einem Stahlsitzrahmen. Die Holzbelattung ist mit Befestigungselementen aus Edelstahl befestigt. Der Sitz ist für eine Person ausgelegt, die Tragfähigkeit beträgt 150 kg.
<b>Steel parts</b>	The frame consists of welded steel sheets and strips. The surface treatment consists of a corrosion-protective zinc coating and a powder coating. The colour in a fine matt texture can be selected according to „ <a href="#">Samplers RAL</a> “.	<b>Stahlteile</b>	Der Rahmen besteht aus geschweißten Stahlschnitten und Stahlleisten. Die Oberflächenbehandlung besteht aus einer Korrosionsschutzschicht aus Zink und einer Pulverbeschichtung. Die Farbe in feiner matter Struktur kann nach der „ <a href="#">Musterkatalog RAL</a> “ gewählt werden.
<b>Wooden parts</b>	The seat is made of solid wooden slats, optionally tropical or European; natural or treated with teak oil.	<b>Holzteile</b>	Die Holzbelattung ist aus Massivholz hergestellt, wahlweise tropisch oder europäisch; unbehandelt oder mit Teaköl behandelt.
<b>Anchoring</b>	Anchoring to the concrete wall using threaded rods according to the valid anchorage drawing. All elements of the street furniture must be properly anchored, otherwise there is a risk of the product falling over during careless use, for which the manufacturer is not responsible.	<b>Verankerung</b>	Verankerung an der Betonwand mit Gewindestangen gemäß der gültigen Verankerungszeichnung. Alle Elemente des Stadtmobiliars müssen ordnungsgemäß verankert werden, andernfalls besteht die Gefahr, dass das Produkt bei unvorsichtigem Gebrauch umstürzt, wofür der Hersteller nicht verantwortlich ist.
<b>Maintenance</b>	Use the usual non-invasive cleaning methods suitable for street furniture, see the manual „ <a href="#">Inspection and maintenance</a> “.	<b>Wartung</b>	Verwenden Sie die üblichen nicht-invasive Reinigungsmethoden für Stadtmobiliar geeigneten, siehe Handbuch „ <a href="#">Kontrolle und Wartung</a> “.
<b>Weight</b>	<ul style="list-style-type: none"> <li>» with vacuum-thermalized wood 16 kg [35 lbs]</li> <li>» with Robinia 17 kg [37 lbs]</li> <li>» with tropical wood 20 kg [44 lbs]</li> </ul>	<b>Gewicht</b>	<ul style="list-style-type: none"> <li>» mit vakuum-thermalisiertem Holz 16 kg</li> <li>» mit Robinien 17 kg</li> <li>» mit tropischem Holz 20 kg</li> </ul>

**Technical Sheet / technisches Arbeitsblatt**

The dimensions of the products are informative. We reserve the right to change the specifications without notice. For the most current version of this document please refer to our website.  
Die Abmessungen sind informativ. Wir behalten uns das Recht vor, die Spezifikationen ohne vorherige Ankündigung zu ändern. Die gültige Version dieses Dokuments finden Sie auf unserer Website.

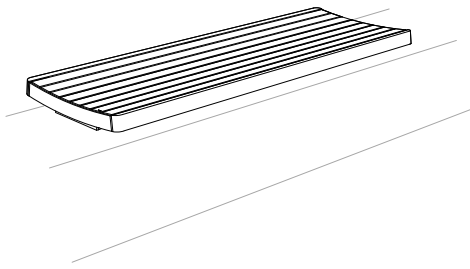

**I1-326**  
removable anchoring  
abnehmbare Verankerung

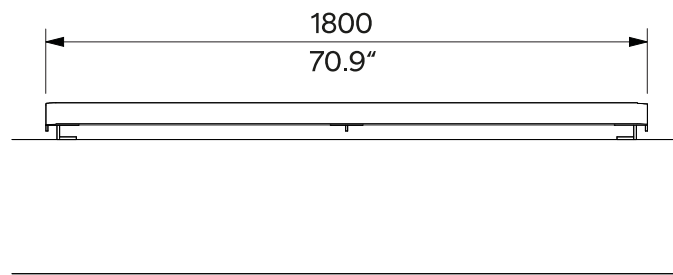
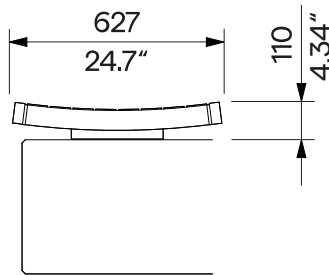

<b>Design</b>	Egoé studio	
<b>Character</b>	The supporting structure consists of a steel seat frame. The wooden seat slats are attached with stainless steel fasteners. The bench is designed for three persons, load capacity is 450 kg [993 lbs].	<b>Charakter</b> Die tragende Struktur besteht aus einem Stahlsitzrahmen. Die Holzbelattung ist mit Befestigungselementen aus Edelstahl befestigt. Die Bank ist für drei Personen ausgelegt, die Tragfähigkeit beträgt 450 kg.
<b>Steel parts</b>	The frame consists of welded steel sheets and strips. The surface treatment consists of a corrosion-protective zinc coating and a powder coating. The colour in a fine matt texture can be selected according to „ <a href="#">Samplers RAL</a> “.	<b>Stahlteile</b> Der Rahmen besteht aus geschweißten Stahlschnitten und Stahlleisten. Die Oberflächenbehandlung besteht aus einer Korrosionsschutzschicht aus Zink und einer Pulverbeschichtung. Die Farbe in feiner matter Struktur kann nach der „ <a href="#">Musterkatalog RAL</a> “ gewählt werden.
<b>Wooden parts</b>	The seat is made of solid wooden slats, optionally tropical or European; natural or treated with teak oil.	<b>Holzteile</b> Die Holzbelattung ist aus Massivholz hergestellt, wahlweise tropisch oder europäisch; unbehandelt oder mit Teaköl behandelt.
<b>Anchoring</b>	Anchoring to the concrete wall using threaded rods according to the valid anchorage drawing. All elements of the street furniture must be properly anchored, otherwise there is a risk of the product falling over during careless use, for which the manufacturer is not responsible.	<b>Verankerung</b> Verankerung an der Betonwand mit Gewindestangen gemäß der gültigen Verankerungszeichnung. Alle Elemente des Stadtmobiliars müssen ordnungsgemäß verankert werden, andernfalls besteht die Gefahr, dass das Produkt bei unvorsichtigem Gebrauch umstürzt, wofür der Hersteller nicht verantwortlich ist.
<b>Maintenance</b>	Use the usual non-invasive cleaning methods suitable for street furniture, see the manual „ <a href="#">Inspection and maintenance</a> “.	<b>Wartung</b> Verwenden Sie die üblichen nicht-invasive Reinigungsmethoden für Stadtmobiliar geeigneten, siehe Handbuch „ <a href="#">Kontrolle und Wartung</a> “.
<b>Weight</b>	<ul style="list-style-type: none"> <li>» with vacuum-thermalized wood 28 kg [62 lbs]</li> <li>» with Robinia 30 kg [66 lbs]</li> <li>» with tropical wood 39 kg [86 lbs]</li> </ul>	<ul style="list-style-type: none"> <li>» mit vakuum-thermalisiertem Holz 28 kg</li> <li>» mit Robinien 30 kg</li> <li>» mit tropischem Holz 39 kg</li> </ul>

**Technical Sheet / technisches Arbeitsblatt**

The dimensions of the products are informative. We reserve the right to change the specifications without notice. For the most current version of this document please refer to our website.  
Die Abmessungen sind informativ. Wir behalten uns das Recht vor, die Spezifikationen ohne vorherige Ankündigung zu ändern. Die gültige Version dieses Dokuments finden Sie auf unserer Website.